



TULDERHOF

ventilation

NEW

BT serie - Tunnel inlaat

Black line



Polyurethaan

Perfekte sluiting

Maar 3,2 kg trekkracht

Aerodynamische instroom

Ook als zijklep te gebruiken

Excellente finetuning

Winterdeur mogelijk

BT01 - BT02 - BT03 - BT04 - BT05



Black line

De Black line serie kenmerkt zich doordat alle producten gemaakt zijn uit zwart PU-schuim.

BT

BT staat voor **Black line Tunnel**, een tunnel ventiel gemaakt van PU-schuim. De BT serie komt als standaard zijklep met rondom flensen. Op elkaar verlijmt vormen ze samen een tunnel inlaat. De ventielen zijn zeer eenvoudig onderling aan elkaar aan te sluiten en te finetunen. De BT serie komt in een zelf openende en een zelfsluitende versie. De laatste heeft als voordeel dat de kleppen ingesloten stand altijd volledig dicht zijn. De trekkracht is geoptimaliseerd. Een vijfvoudige tunnel heeft een kracht van 16 kg nodig. Door de aerodynamische vormgeving geeft dit ventiel 8% meer luchtopbrengst.

Tulderhof Ventilation BV • Looyenbeemd 10 • 5652 BH Eindhoven • Nederland
Tel. +31 (0) 404 00 63 13 • Fax +32 (0) 14 65 99 60

WWW.TULDERHOF.COM



Technische Gegevens

Inlaatgegevens					
Type	BT-01	BT-02	BT-03	BT-04	BT-05
10 Pa - m ³ /h	4 300	8 600	12 900	17 200	21 500
20 Pa - m ³ /h	6 200	12 400	18 600	24 800	31 000
30 Pa - m ³ /h	7 500	15 000	22 500	30 000	37 500
Trekkracht	6 kg	8 kg	11 kg	13 kg	16 kg
Oppervlakte - cm ²	3 100	6 200	9 300	12 400	15 500
Breedte - mm (X)	1 180	1 180	1 180	1 180	1 180
Hoogte - mm (Y)	355	710	1 065	1 420	1 775



Finetuning:

Een stelschroef maakt afstellen heel gemakkelijk

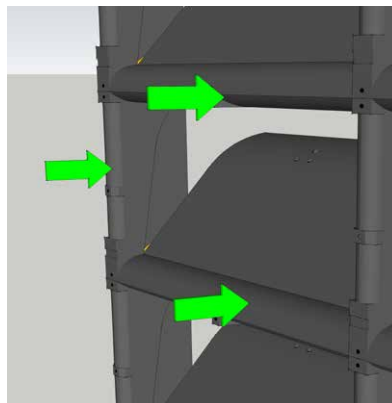

Afgeronde randen:

Deze aerodynamische randen geven 8% meer capaciteit

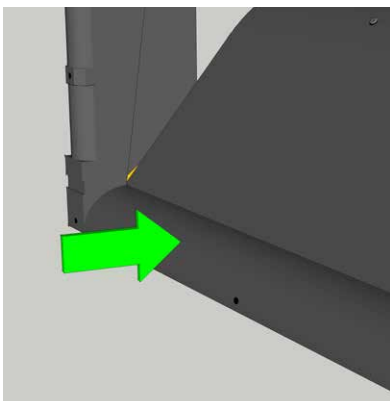

Afwatering:

De aflopende rand zorgt voor goede afwatering

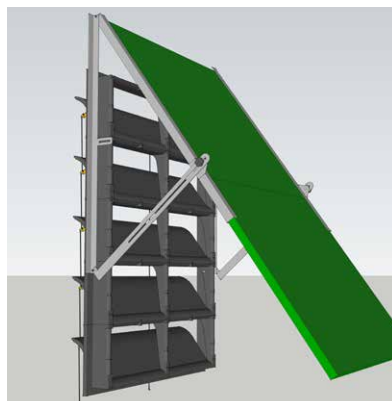

Winterdeur:

Nog betere isolatie in de winter met deze optie

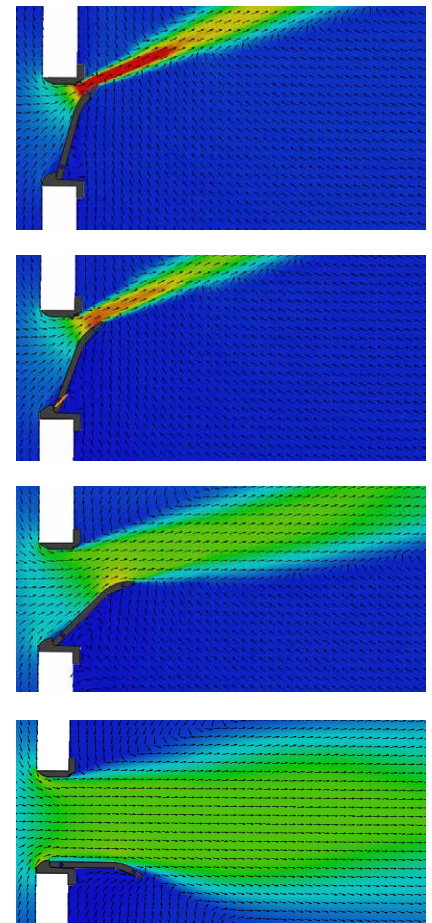

Windtunnel:

Luchtflow van een eenvoudige BT-01 tunnel inlaat